



Ets BERTRAND

Macchine et forniture per produttori
della molluschicoltura

*Un'esperienza da oltre
60 anni*

VASCA DI SBOLLENTATURA
GRANDE MODELLO

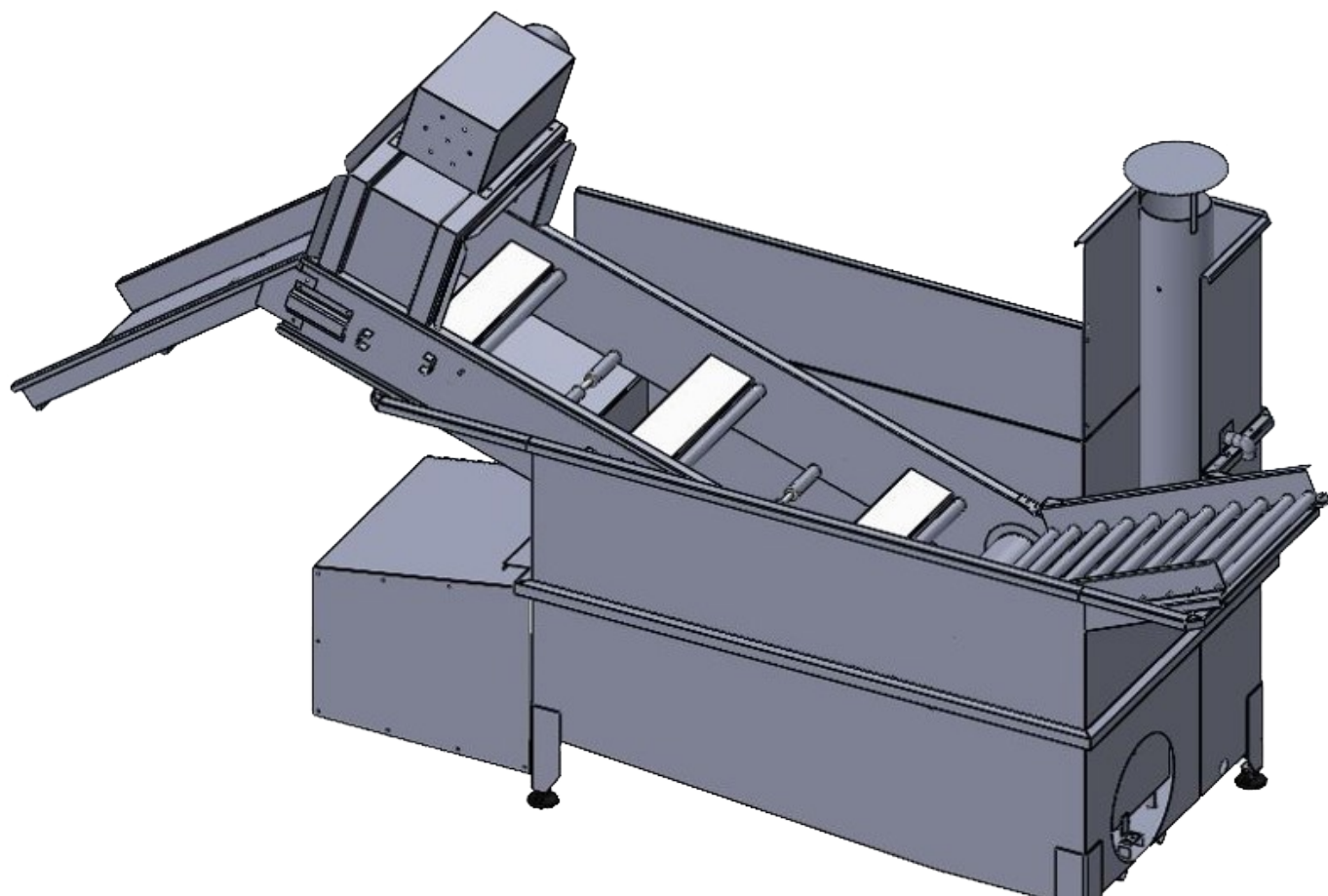

DIMENSIONI : 4170X1262X2270 MM

PESO : 800 KG

RISCALDATORE A GASOLIO : 75/600 KW

ALIMENTAZIONE ELETTRICA : 220/240V

VOLUME INTERNO DELLA VASCA : 1675 L

VOLUME DI ACQUA : 340 L

SACCHETTI PER ORA : \pm 300

TEMPO DI RISCALDAMENTO : < 30 MIN

MATERIALE : ACCIAIO INOSSIDABILE 316 L

OPZIONE : RAMPA DI RIFFREDAMENTO

► VASCA DI SBOLLENTATURA GRANDE MODELLO
(REF.04332) SERVE AL TRATTAMENTO DELLE OSTRICHE
CONTRO ALCUNI I PARASITI CHE SI ATTACANO SUL LORO
GUSCIO (ALGHE, OLTRE CONCHIGLIE, ETC) E PER IL LORO
LAVAGGIO PRIMA LA LORO COMMERCIALIZZAZIONE.

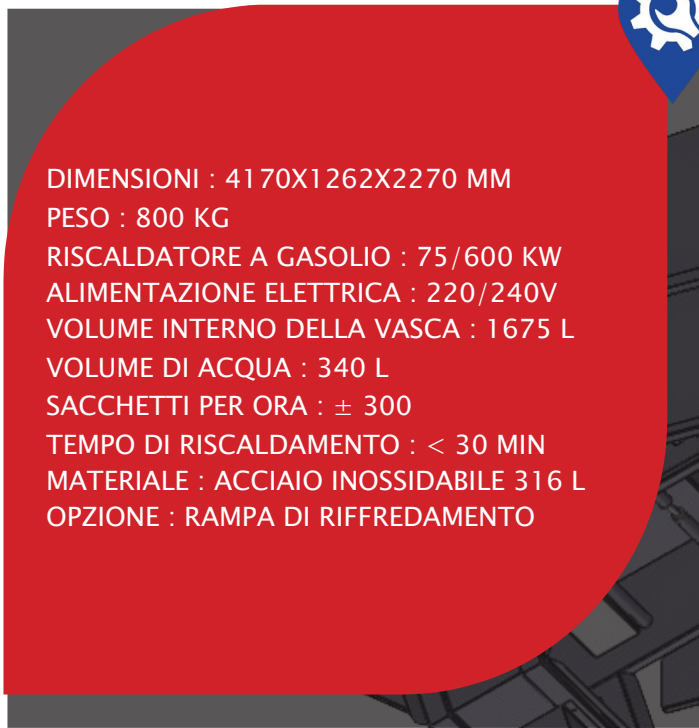

» I SACCHETTI DI OSTRICHE VENGONO IMMERSI IN AQUA DI MARE BOLLENTE AD UNA TEMPERATURA COMPRESA TRA 75 E 90°C PER UN BREVISSIMO TEMPO FRA 2 ALLE 4 SECONDE.



Riscaldatore a gasolio

» GRAZIE AL SUO RETE CON PUNTI OFFRE IL SISTEMA DI TRASPORTO DELLE OSTRICHE IN SACCHETTI UN AUTOMATIZZAZIONE ED UN UNIFORMITÀ DEL TEMPO DI TRATTAMENTO.

» GRAZIE AL SUO RISCALDATORE POTENTE DI 600KW SI SCALDA L'ACQUA IN MENO DI 30 MINUTI E RIMANE COSTANTE

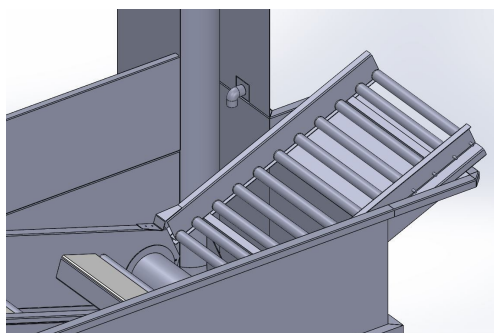

Nastro trasportatore

» LA VASCA DI SBOLLENTATURA È INSTALLATA DA UN TECNICO DEL SUO FABBRICANTE, ETS BERTRAND.

» UN SISTEMA DI RIEMPIMENTO INTEGRATO PERMETTE LA REGOLAZIONE DEL NIVELLO DEL ACQUA.

» LA VASCA DI SBOLLENTATURA PROPOSE ANCHE UN SISTEMA PER UN LAVAGGIO DEL FONDO DELLA VASCA MOLTO FACILE.

» LA VASCA DI SBOLLENTATURA GRANDE MODELLO È PERFETTA PER PRODUZIONI MEDIE AD ELEVATE.

» LA SCHEDA TECNICA IMPERMEABILE CON VARIATORE DI VELOCITÀ, PROTEZIONE E TEMPORIZAZIONE ASSICURA L'AUTOMATIZZAZIONE DEL SISTEMA DI TRASPORTO DELLE SACCHETTI DI OSTRICHE DENTRO LA VASCA.

» UNA RAMPA DI USCITÀ PERMETTE DI TRASCINERARE I SACCHETTI DI OSTRICHE FINE AD UN COMPARTIMENTO DI RAFFREDDAMENTO.

« GRAZIE AL SUO SISTEMA DI FUNZIONAMENTO E DELLA SUA CONZEZIONE, QUELLA GRANDA VASCA DI SBOLLENTATURA PUO USUFRUIRE DALLE RIDOTTE ESIGENZE DI MANODOPERA »

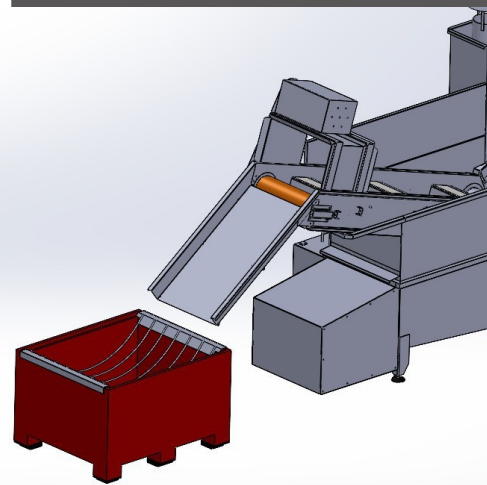

Rampà di uscita

SAS BERTRAND ROGER
La Chainade - 17320

MARENNES
FRANCIA 05 46 85 00 36
marennes@ets-bertrand.com

www.bertrand-ostreiculture.com

SAS BERTRAND ET FILS
Port Canal - 33470 GUJAN-

MESTRAS * FRANCIA
05 57 15 23 25
gujan@ets-bertrand.com