



Ets BERTRAND

Macchine e forniture per
produttori della molluschicoltura

*Un'esperienza da oltre
60 anni*

**VASCA DI SBOLLENTATURA
PICCOLO MODELLO**

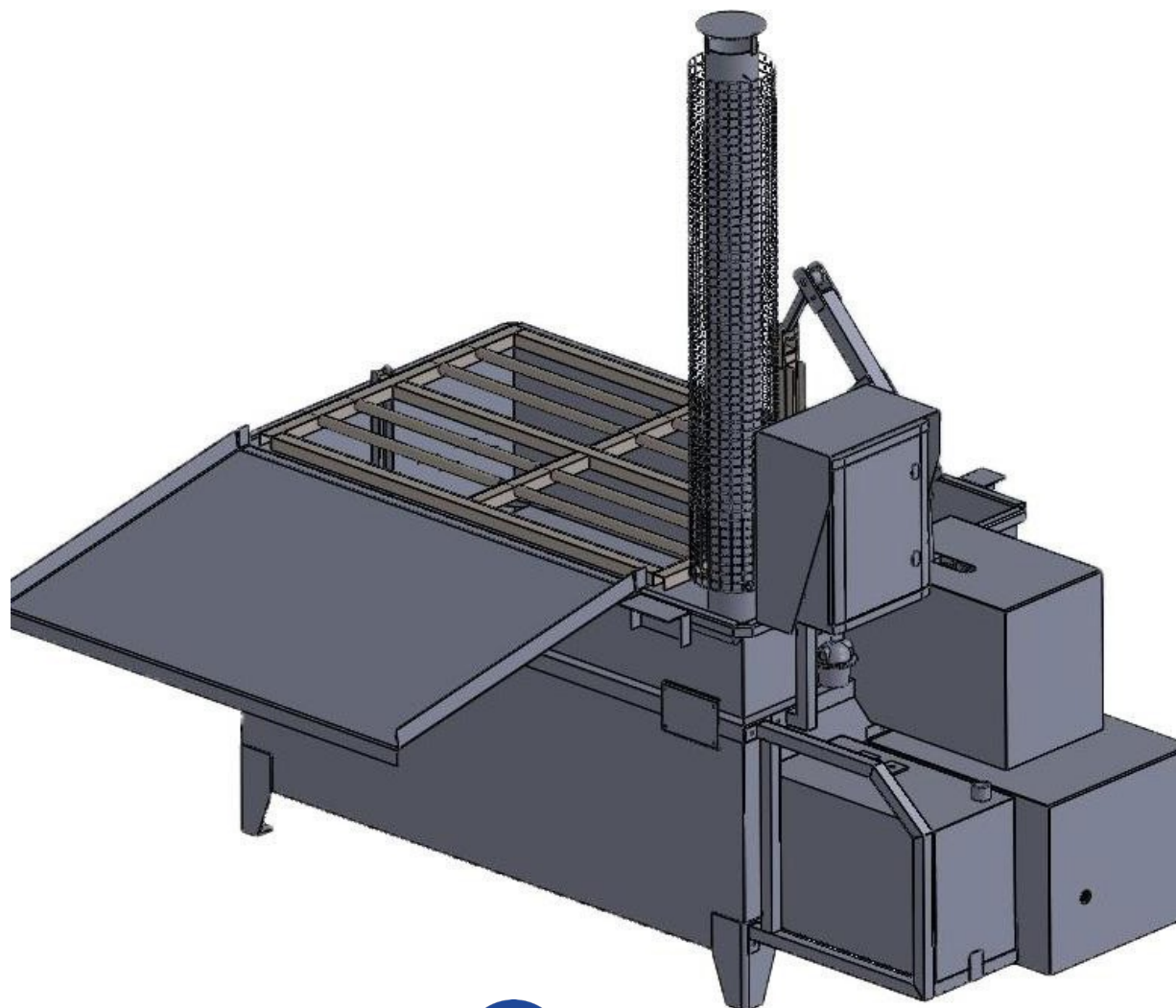

DIMENSIONI: 1985X1055X2180MM

PESO : 320 KG

RISCALDATORE : 200 KW

ALIMENTAZIONE ELETTRICA : 220V

VOLUME INTERNO DELLA VASCA: 950 L

VOLUME DI ACQUA: 296 L

SACCHETTI PER ORA: \pm 150

TEMPO DI RISCALDAMENTO : < 30 MIN

MATERIALE : ACCIAIO INOSSIDABILE 316L

OPZIONE : RAMPA DI RIFFREDAMENTO

» LA VASCA DI SBOLLENTATURA PICCOLO MODELLO (REF. 043300) SERVE ALLA PROTEZIONE DELLE OSTRICHE NELLA SOPPRESSIONE DI ALCUNI PARASITI CHE SI ATTACCANO SUL LORO GUSCIO ED ANCHE PER IL LORO LAVAGGIO PRIMA LA LORO COMMERCIALIZZAZIONE

» I SACCHETTI DI OSTRICHE VENGONO IMMERSI IN ACQUA DI MARE BOLLENTE AD UNA TEMPERATURA COMPRESA TRA 75 E 90°C PER UN BREVISSIMO PERIODO FRA 2 ALLE 4 SECONDE.

» GRAZIE AL SUO RISCALDATORE POTENTE SI SCALDA L'ACQUA IN MENO DI 30 MINUTI E RIMANE COSTANTE ANCHE IN CASO DI USO INTENSIVO.



Riscaldatore

» COME OPZIONE L'AZIENDA ETS BERTRAND PROPOSA UNA RAMPA DI USCITA PER I SACCHETTI DI OSTRICHE ALLA FINE DEL TRATTAMENTO CHE SI TRASCINERARENO FINE AD UN COMPARTIMENTO DI RAFFREDDAMENTO, SPINGENDOLI ALLA MANO.

» L'INSTALLAZIONE DELLA VASCA DI SBOLLENTATURA SI FA DA UN TECNICO DEL SUO PRODUTTORE, ETS BERTRAND.

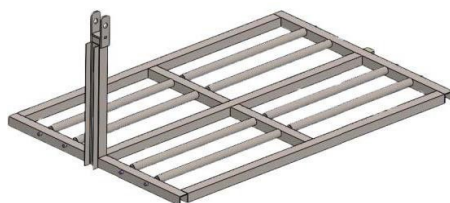

Carello

» UN SISTEMA INTEGRATO PERMETTE UN LAVAGGIO DEL FONDO DELLA VASCA MOLTO FACILE.

» LA SCATOLA ELETTRICA IMPERMEABILE CON VARIATORE DI VELOCITÀ, PROTEZIONE ED TEMPORIZZAZIONE PERMETTE UN MOVIMENTO DI SALITA/DISCESA MANUALE O AUTOMATICO DELLO CARELLO NELLA VASCA.

» IL NOVELLO CARELLO È DOTATO DI RULLI CHE PERMETTANO I MOVIMENTI LATERALI DEI SACCHETTI SENZA AVERE DA MANEGGIARLI QUANDO LORO SONO MOLTO CALDI E QUINDÌ OTTIMIZZARE IL POSTO DI LAVORO.

« OTTIMIZZANDO LA STAZIONE DI LAVAGGIO GRAZIE ALLA RAMPA DI USCITA, POTREBBE USUFRUIRE DALLE RIDOTTE ESIGENZE DI MANODOPERA »

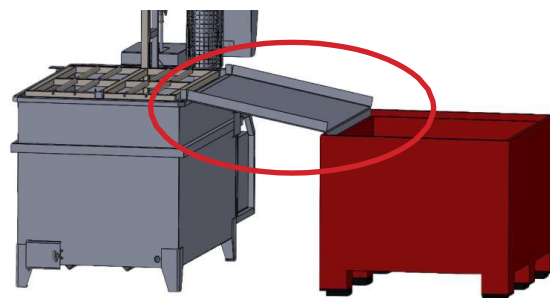

Rampa di uscita

SAS BERTRAND ROGER

La Chainade -

7320 MARENNES - FRANCIA

05 46 85 00 36

marennes@ets-bertrand.com

SAS BERTRAND ET FILS

Port Canal -

33470 GUJAN-MESTRAS-FRANCIA

05 57 15 23 25

gujan@ets-bertrand.com

www.bertrand-ostreiculture.com