



Ets BERTRAND

Machines et fournitures ostréicoles

Un savoir-faire affiné depuis plus de 60 ans

**CRIBLE VIBRANT
3 GRILLES**

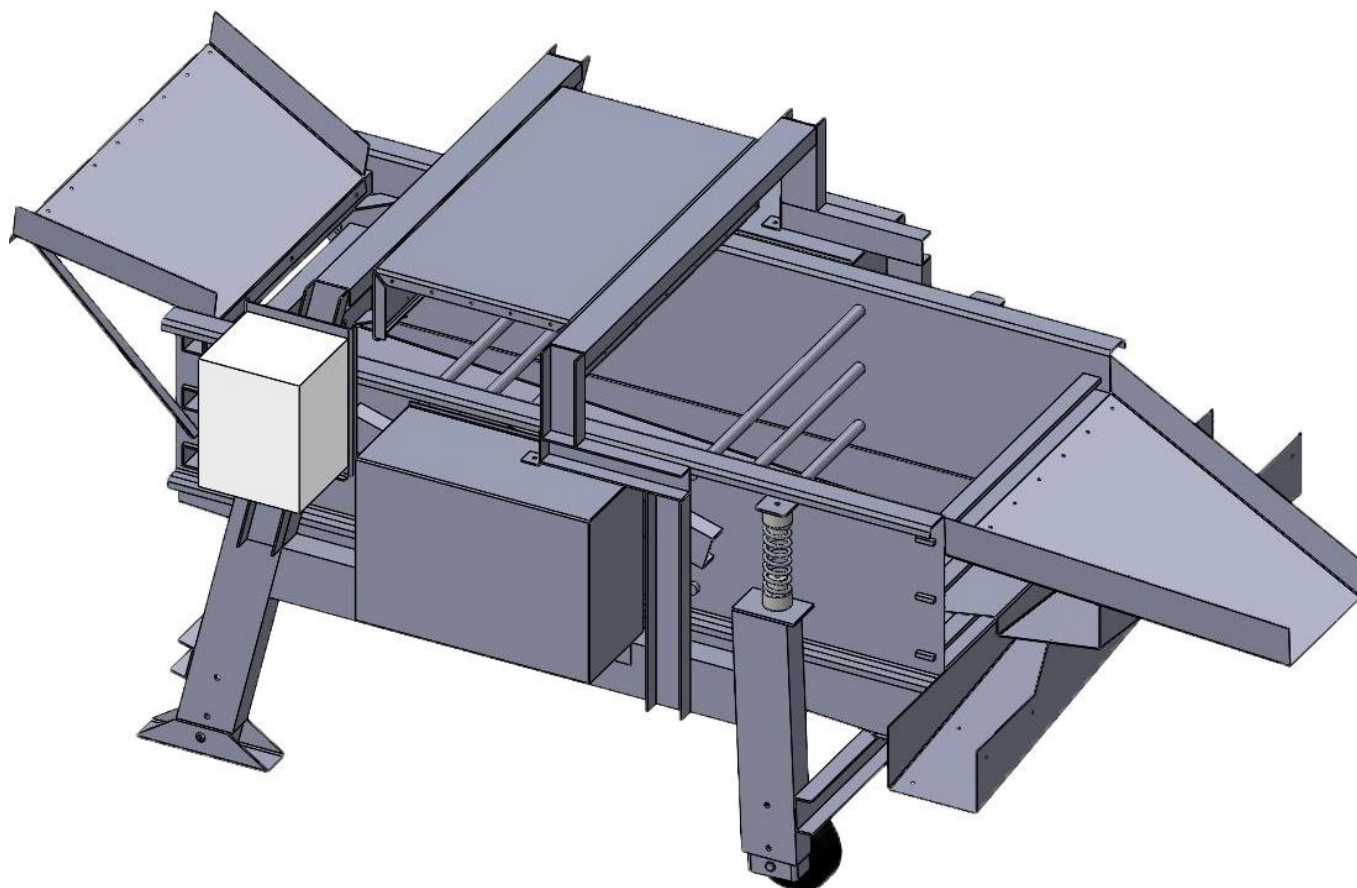

DIMENSIONS : 2775x1435x1200

POIDS : ENVIRON 350 KG

ALIMENTATION : 220 V

VIBRATION : MOTEUR MVS1

TRIAGE : 3 GRILLES / 4 SORTIES

OPTION : ROUES AUTOBLOQUANTES

SUR LES 4 PIEDS



» **LE CRIBLE À HUÎTRES VIBRANT (REF O434)**
PERMET DE TRIER LES COQUILLAGES PAR DIFFÉRENTES
GRILLES ADAPTÉES.

» **UNE SECONDE VERSION (REF O4340) AVEC**
VARIATEUR DE VITESSE EST ÉGALEMENT DISPONIBLE.

» LES 3 RAMPES DE LAVAGE PERMETTENT UN NETTOYAGE OPTIMUM PENDANT LE CRIBLAGE DE VOS HÙÎTRES.

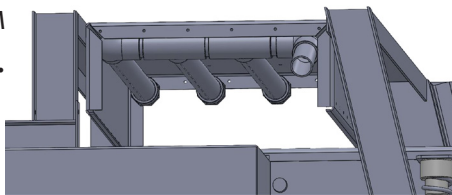

Rampe de lavage

» UN JEU DE GRILLES INOX OU GALVA VOUS EST FOURNI LORS DE LA LIVRAISON DU CRIBLE. IL VOUS SERA PROPOSÉ EN OPTION DIFFÉRENTS MAILLAGES DE GRILLES POUR S'ADAPTER AU MIEUX À VOTRE PRODUCTION.

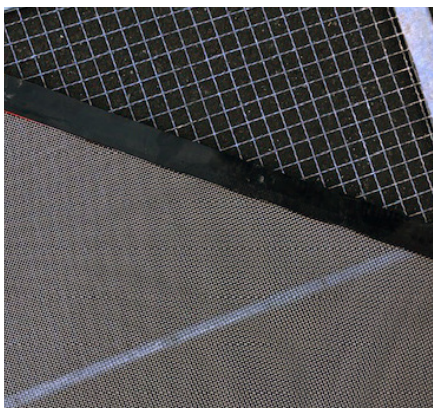

Jeu de grilles à différents mailages

» GRILLES GALVA DISPONIBLES DE 5 À 60 MM, UNE RÉFÉRENCE TOUS LES 5 MM.

» GRILLES INOX DISPONIBLES DE 3 À 20 MM. AUTRES DIMENSIONS ET BANDE CAOUTCHOUC LATÉRALE DISPONIBLES SUR DEMANDE.

» PEU D'ENTRETIEN À PRÉVOIR SUR LE CRIBLE 3 GRILLES.

» SA FIABILITÉ ASSURE SÉCURITÉ ET PÉRÉNITÉ, CE QUI PERMET AISEMENT L'EXPORT DE CELLE-CI.

» POSSÈDE UN COFFRET ÉLECTRIQUE ÉTANCHE, AVEC VARIATEUR DE VITESSE ET PROTECTION.

« L'OPTION ROUES AUTOBLOQUANTES PERMET DE DÉPLACER AISEMENT LE CRIBLE AU GRÉ DE VOS BESOINS »

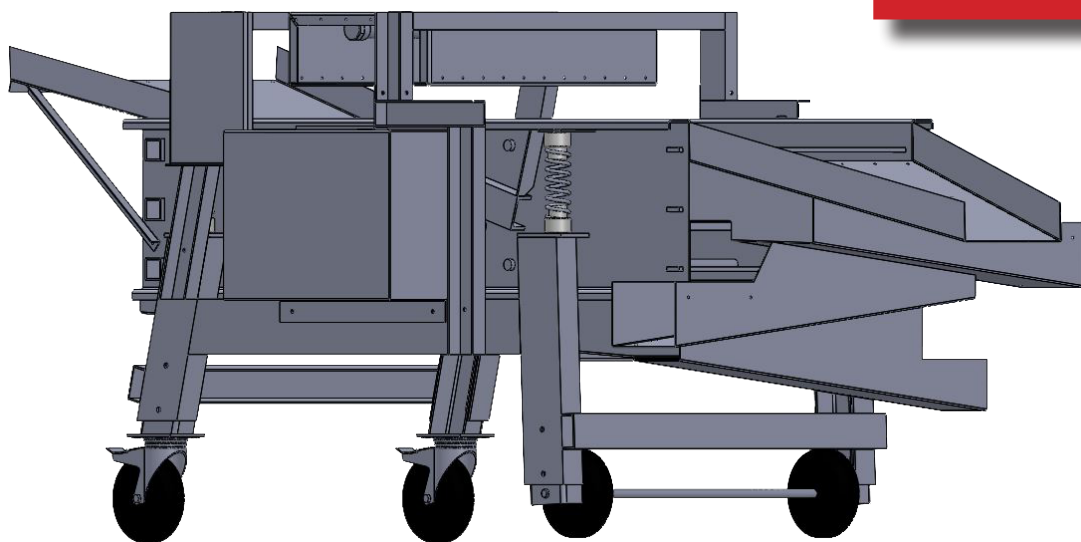

Roues autobloquantes

SAS BERTRAND ROGER
La Chainade - 17320 MARENNES
☎ 05 46 85 00 36
✉ marennes@ets-bertrand.com

SAS BERTRAND ET FILS
Port Canal - 33470 GUJAN-MESTRAS
☎ 05 57 15 23 25
✉ gujan@ets-bertrand.com

www.bertrand-ostreiculture.com