



Ets BERTRAND

Macchine e forniture per produttori della
molluschicoltura

*Un'esperienza da oltre
60 anni*

**INSACCATRICE
BABY**

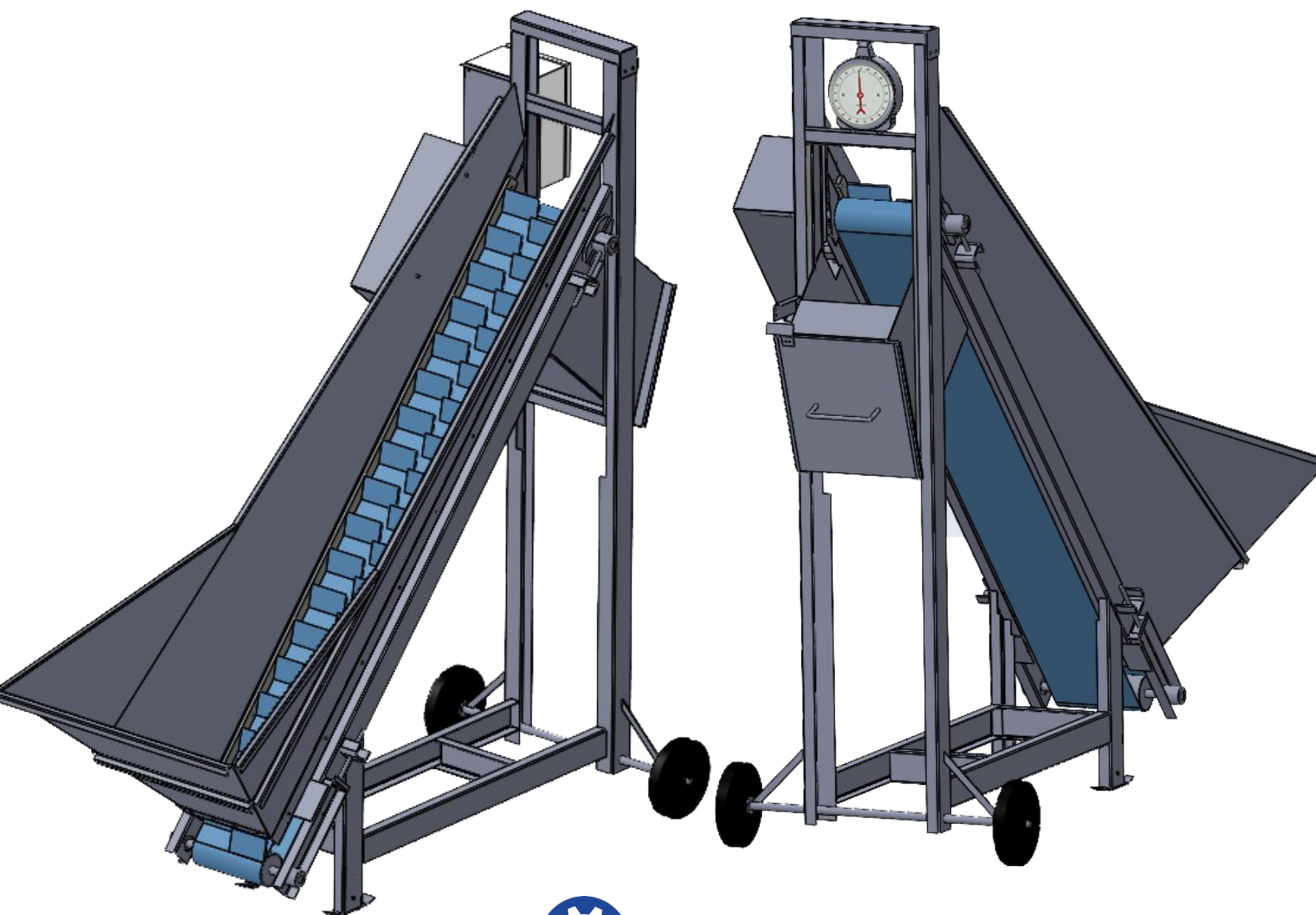

DIMENSIONI : 1960X778X1982MM

PESO : 60 KG

TENZIONE : 380 V

ALIMENTAZIONE ELETTRICA : 220 V

STRUTTURA INOSSIDABILE : 316 L

NASTRO IN PVC CON TASSELLI : 200 MM

2 VERSIONI : MANUALE O ELETTRONICA

CAPACITÀ DI CARICO : 0.35M3

» L'INSACCATRICE BABY ESISTE IN DUE VERSIONI : CON
BILANCIA MANUALE (REF 4309) E BILANCIA ELETTRONICA
(REF 4314).

» L'INSACCATRICE È PROGETTATA PER IMBALLARE LE
CONCHIGLIE IN SACCHETTI ALLA FINE DI UN NASTRO DI
SMISTAMENTO.

» UN SENSORE AL LIVELLO DELLA PORTA RIATTIVA IL NASTRO A TASSELLI ALLA FINE DI OGNI PESATURA PER UNA PRODUZIONE CONTINUA.

» L'INSACCATRICE SI ADATTA ALLE SUE ESIGENZE GRAZIE ALLA SUA SEMPLICITÀ DI USO E DI TRASPORTO CON LE SUE DUE RUOTE.

» LA PRECISIONE DELLA BILANCIA MANUALE È DI $\pm 200G$.
UN OPZIONE VARIATORE DI VELOCITÀ È ANCHE DISPONIBILE (REF. 43090).

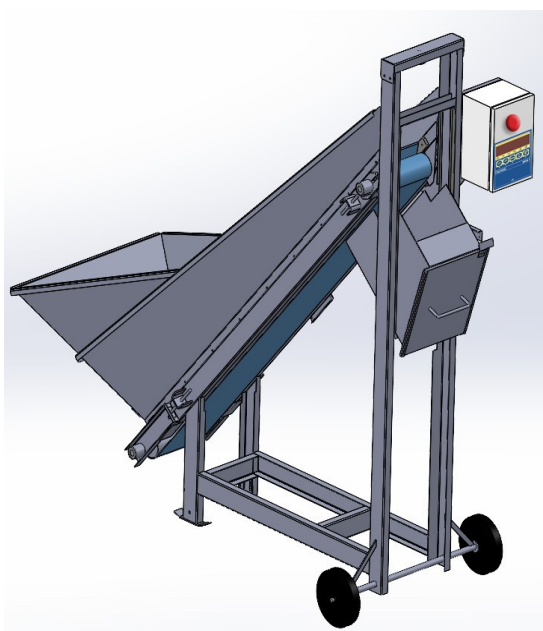
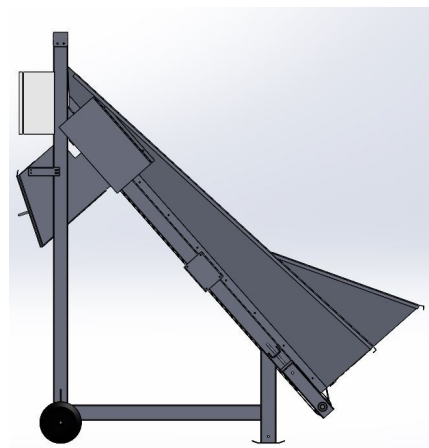

» LA VERSIONE ELETTRONICA OFFRE UN DISPLAY DIGITALE ED UN VARIATORE DI VELOCITÀ. LA SUA PRECISIONE È DI $\pm 120G$.

» IL NASTRO CON TASSELLI SFALSATI PERMETTE DI FAR SALIRE LE CONCHIGLIE UNIFORMEMENTE PER UNA PESATURA PIÙ PRECISA.

» LA VERSIONE ELETTRONICA OFFRE UN DISPLAY IMPERMEABILE ED UN SISTEMA DI PROGRAMMAZIONE DELLA PESATURA CON VARIATORE DI VELOCITÀ.

» L'INSACCATRICE INDICA IN TEMPO REALE IL PESO CONTENUTO NELLA BENNA GRAZIE AL SUO DISPLAY.

» LA PESATURA PUÒ SI FARE IN GRAMMI, LIBBRE O CHIOGRAMMI.



Indicatore elettronico

« GRAZIE
ALL'INSACCATRICE BABY
SARÀ IL SUO LAVORO
QUOTIDIANO PIÙ PRECISO
E PIÙ FACILE. »

SAS BERTRAND ROGER

La Chainade - 17320

MARENNES - FRANCIA

05 46 85 00 36

marennes@ets-bertrand.com



www.bertrand-ostreiculture.com

SAS BERTRAND ET FILS

Port Canal - 33470 GUJAN-

MESTRAS - FRANCIA

05 57 15 23 25

gujan@ets-bertrand.com

